



**MAXUS**

MAXuse ombouwingen.



# Uw Maxus, use to the MAX.

Maxus biedt, als specialist elektrische voertuigen, de optimale oplossing om uw zakelijke activiteiten succesvol uit te voeren, zowel binnen als buiten de stad. De kern van het modellengamma wordt gevormd door de lichte bedrijfsvoertuigen eDeliver3 en eDeliver9, beschikbaar in zowel bestelwagen- als chassisvarianten.

## MAXUSE OP UW BEROEPSACTIVITEIT ONTWERPEN

Bij Maxus begrijpen we dat elk beroep unieke eisen stelt aan bedrijfsvoertuigen. Daarom hebben we MAXuse Conversies gecreëerd, een veelzijdig gamma van gestandaardiseerde ombouwen op Maxus voertuigen. Deze oplossingen zijn speciaal samengesteld om te voldoen aan de uiteenlopende behoeften en uitdagingen in diverse beroepssectoren. Wat MAXuse echt onderscheidt, is onze toewijding aan kwaliteit en functionaliteit, onderbouwd door de waardevolle inzichten en expertise van onze jarenlange LCV-ombouwervaring.



## MAXUS 'BEST IN CLASS'

Elektrische voertuigen kenmerken zich door andere aspecten dan conventionele voertuigen met verbrandingsmotor. Zo dient er niet alleen rekening gehouden te worden met het gewicht van de batterijen, maar dient er ook anders geredeneerd te worden over krachtafnemers en hoe deze aan te sluiten en te voeden.

MAXuse staat garant voor de optimale balans tussen een concurrentiële prijs, kwalitatieve materialen en een toonaangevend nuttig laadvermogen. We ontzorgen u verder met een uitgebreide garantieperiode van 5 jaar op het voertuig, 3 jaar op de MAXuse Conversie, en maar liefst 8 jaar garantie op het batterijpakket. Dit stelt u in staat om uw investering maximaal te spreiden en wordt de Total Cost of Use van het voertuig geoptimaliseerd.

De elektromotoren van Maxus hebben uitstekende prestaties en dienen als perfecte vervanging van de grote verbrandingsmotoren van weleer. Bovendien zijn de elektromotoren van Maxus onverslijtbaar en robuust, wat uw nuttige gebruikstijd een forse boost geeft. Het overschot aan vermogen zorgt ervoor dat uw Maxus minder van de batterij verbruikt, wat uw actieradius ten goede komt. Het rijbereik werd vastgelegd in beladen toestand voor een realistisch resultaat. Dat Maxus een motor heeft met groot vermogen wisten we al, maar wist u ook al dat Maxus als enige elektrische bestelwagen tot 1.500 kg trekvermogen heeft?



## MAXUS KWALITEITSGARANTIE

Bij Maxus gaan we voor niets minder dan het allerbeste. Daarom hebben we zorgvuldig geselecteerde partners die door ons zijn erkend als ombouwers van uw Maxus. We weten dat de keuze van leveranciers van cruciaal belang is, en daarom vertrouwen we op de expertise en toewijding van deze professionals.

Onze toewijding aan kwaliteit strekt zich ook uit tot de materialen die gebruikt worden voor de MAXuse Conversie. We hebben een uitgelezen assortiment samengesteld op basis van de meest innovatieve, maar uiterst robuuste lichtgewicht materialen, afkomstig van gerenommeerde merken zoals JPM en Aluvan. Deze lichtgewicht opbouw compenseert het gewicht van de batterij, wat betekent dat u kunt genieten van een vergelijkbaar nuttig laadvermogen als bij een ombouwing op een voertuig met conventionele verbrandingsmotor. Hierdoor kunt u niet alleen besparen in uw dagelijks gebruik, maar is kwaliteit altijd gewaarborgd.

## EEN KANT-EN-KLARE MAXUSE? DA'S VOORDELIG!

### Efficiënt

- Dankzij standaard beschikbare MAXuse voertuigen volstaat één bezoek aan uw ervaren Maxus-verdeler. Hij begrijpt meteen uw noden en maakt een gepast voorstel.
- Eén factuur: duidelijke financiering en positieve impact op de restwaarde van uw voertuig.

### Gemakkelijk

- Geniet van een vlekkeloze service: uw Maxus-verdeler biedt alle diensten in-house.
- Van bestelling tot levering tot onderhoud: voor alles kunt u op éénzelfde adres terecht.

### Garantie

- **3 jaar garantie op de conversies**
- **5 jaar Maxus fabrieksgarantie** met Europese mobiliteitsondersteuning
- **8 jaar batterijgarantie**

Deze langdurige zekerheid maakt het mogelijk uw investering op langere termijn te spreiden.



## KIPPER, OPEN LAADBAK OF LIEVER EEN MEUBELKAST?

Het gamma van MAXuse Conversies is veelzijdig en biedt oplossingen voor talloze professionele toepassingen. Of u nu een open laadbak, een meubelkast, een kipper met materiaalkoffer, een gesloten kast met rolluiken, mindervalidenvervoer, of zelfs een minibus (8+1) nodig heeft, wij hebben het. We begrijpen dat elke beroepsactiviteit uniek is, en als u een specifieke configuratie nodig heeft die niet direct beschikbaar is, staat uw Maxus-verdeler altijd voor u klaar om een op maat gemaakte oplossing te creëren. Uw behoeften zijn onze prioriteit, en we zijn er om aan al uw wensen te voldoen.

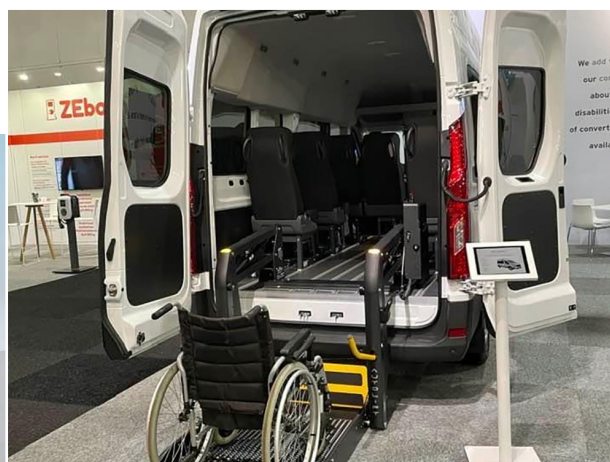

# Maxus gamma Gesloten bestelwagens



**eDELIVER 3**

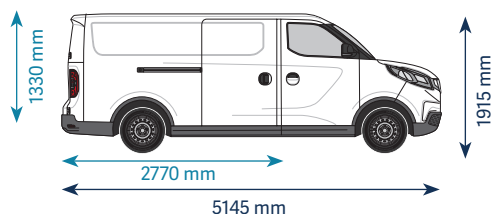
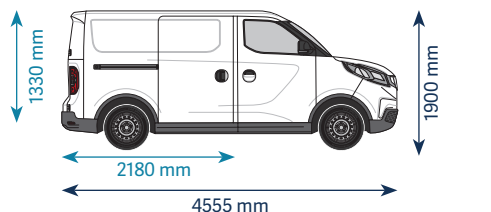

Laadvolume	Nuttig laadvermogen	Batterij	Rijbereik*
<b>eDeliver3 SWB</b>			
4,8 m <sup>3</sup>	835 kg	50 kWh	238 km

<b>eDeliver3 LWB</b>			
6,3 m <sup>3</sup>	860 kg	50 kWh	228 km

**eDELIVER 9**

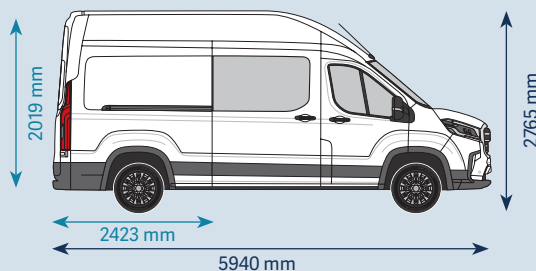
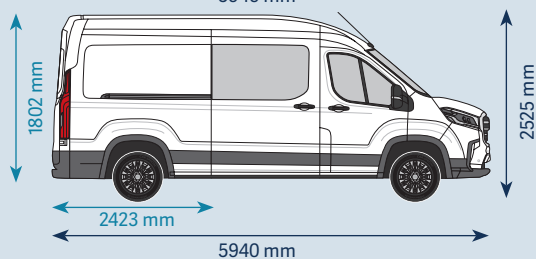
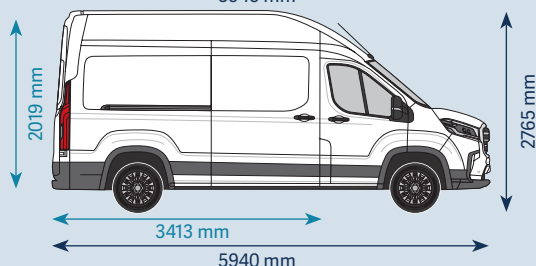
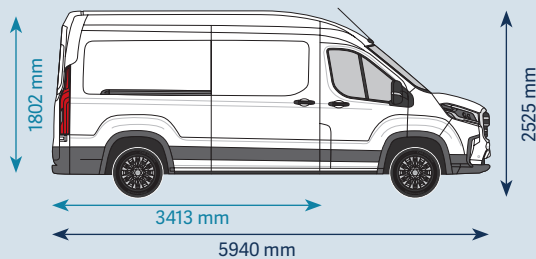
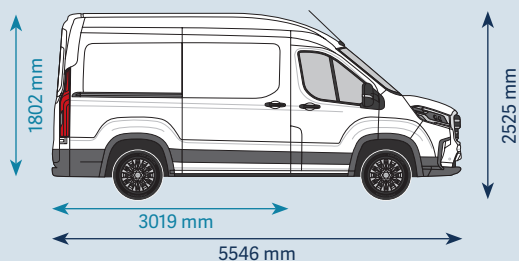

<b>eDeliver9 L2H2</b>			
9,7 m <sup>3</sup>	1040 kg	72 kWh	280 km

<b>eDeliver9 L3H2</b>			
11 m <sup>3</sup>	980 kg 860 kg	72 kWh 89 kWh	280 km 328 km

<b>eDeliver9 L3H3</b>			
12,5 m <sup>3</sup>	920 kg 800 kg 1350 kg (N2)	72 kWh 89 kWh	270 km 317 km

<b>eDeliver9 Double cab L3H2</b>			
7,1 m <sup>3</sup>	780 kg 680 kg	72 kWh 89 kWh	275 km 323 km

<b>eDeliver9 Double cab L3H3</b>			
7,8 m <sup>3</sup>	705 kg 630 kg	72 kWh 89 kWh	265 km 313 km

# Maxus gamma

## Chassis cabines



**eDELIVER 3**

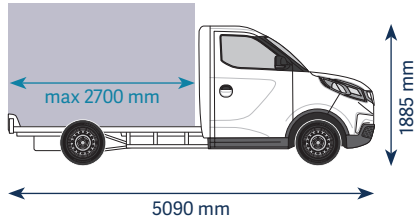

Opbouwlengthe      Nuttig laadvermogen      Batterij      Rijbereik\*

### eDeliver3 LWB Chassis Cab

max 2700 mm      1030 kg      51,5 kWh      211 km - 254 km

**eDELIVER 9**

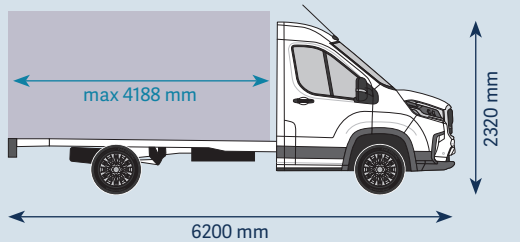

### eDeliver9 L3 Chassis Cab

max 4188 mm      1345 kg  
1895 kg (N2)      65 kWh      142 km - 172 km

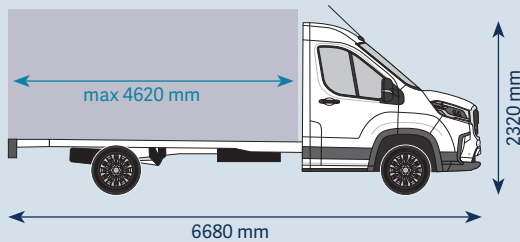

### eDeliver9 L4 Chassis Cab

max 4620 mm      1335 kg  
1885 kg (N2)      65 kWh      142 km - 172 km

**EH 300**

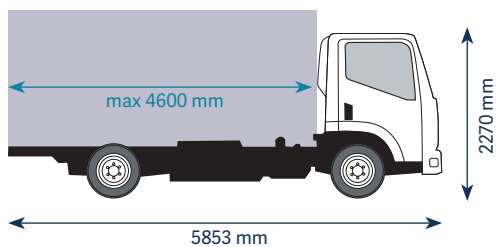

### EH300 D7.5

max 4600 mm      4290 kg      128 kWh      213 km - 412 km

**T90 ev**

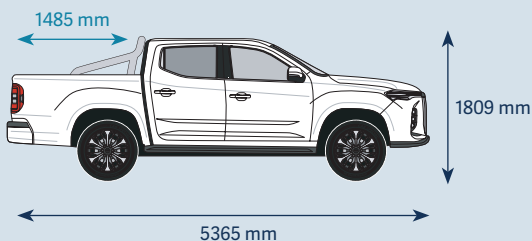

### T90 EV pick-up

1485 mm      925 kg      89 kWh      330 km

\*Volgens de WLTP gecombineerde cyclus. Het rijbereik is afhankelijk van rijstijl, snelheid, bandenkeuze, aantal passagiers/lading/opbouw,...

eDeliver3 - CC

# Open laadbak



MAXUS

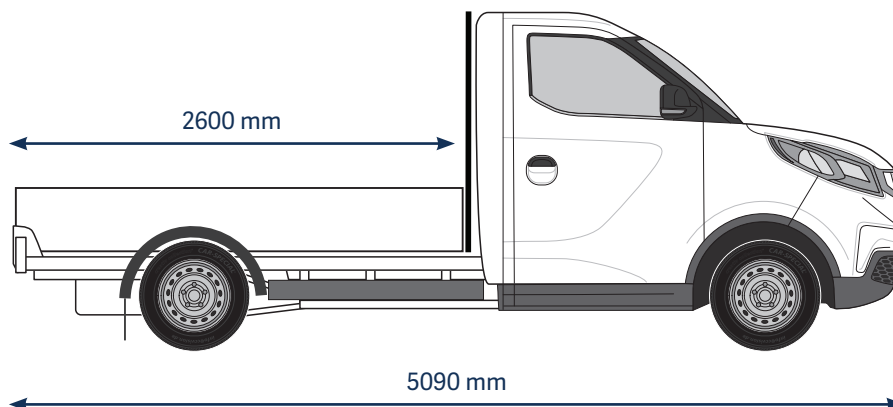

## Afmetingen opbouw (L x B x H)

Laadbak:  
2600 x 1700 x 400 mm

## Gewichten

Totaal opbouwgewicht:  
210 kg

Nuttig laadvermogen  
zonder passagiers:  
910 kg

## Details van de opbouw

- Aluminium laadbak, 400 mm hoge opklapbare zijschotten links en rechts
- Voorpaneel als cabinebescherming met transparant gedeelte bij achterraut
- Houten vloer
- Fietsersbescherming
- Contourverlichting
- Spatborden
- Beschermmrooster op achterlichten

## Opties

Belettering  
Signalisatie  
Loofrekken  
Trekhaak

Het standaard ombouwprogramma van Maxus is opgebouwd met de Maxus erkende leverancier MECELCAR die aan de kwaliteitsvoorwaarden van het merk Maxus voldoet. Dit neemt niet weg dat elke erkende ombouwer verantwoordelijk blijft voor de technische en wettelijke correctheid van de specifieke configuratie per ombouwfiets. Alle opgegeven maten en gewichten vallen onder de verantwoordelijkheid van de bovengenoemde ombouwer en houden rekening met een 3% marge in nuttig laadvermogen zoals wettelijk bepaald. De uiteindelijke technische keuring en meetstaat van het voertuig zal bepalen wat het effectief nuttig laadvermogen is. Dit is ook afhankelijk van bijkomende opties en/of passagiers. Op de ombouwingen gelden ook de garantievoorwaarden van de ombouwer. De voorwaarden zijn terug te vinden op maxusmotors.be.

Bekijk de  
volledige  
brochure





# eDeliver3 - CC Kipper

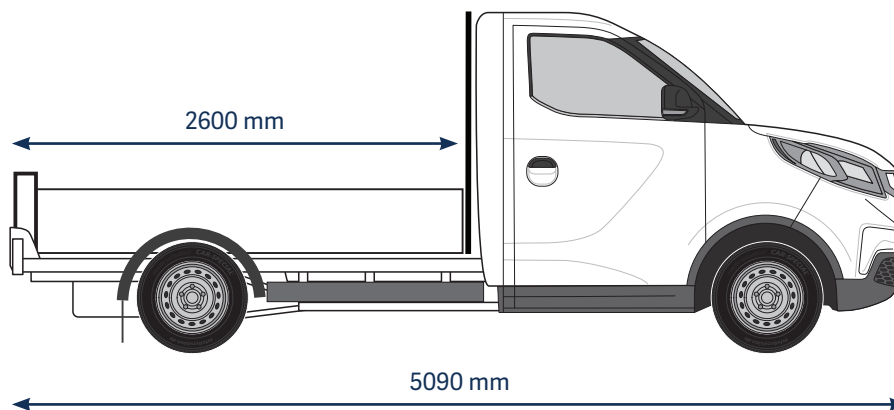

## Afmetingen opbouw (L x B x H)

Laadbak:  
2600 x 1700 x 400 mm

## Gewichten

Totaal opbouwgewicht:  
315 kg

Nuttig laadvermogen  
zonder passagiers:  
805 kg

## Details van de opbouw

- Aluminium kipper, 400 mm hoge links en rechts opklapbare zijschotten
- Voorpaneel als cabinebeschermer met een transparant gedeelte bij de achterraut
- Het achterschot kantelt automatisch open bij kiepen
- Gladde alu gepoederlakte vloer
- Fietsersbescherming
- Contourlichten
- Spatborden
- Beschermmrooster op achterlichten

## Opties

Belettering  
Signalisatie  
Loofrekken  
Trekhaak

Het standaard ombouwprogramma van Maxus is opgebouwd met de Maxus erkende leverancier MECELCAR die aan de kwaliteitsvoorwaarden van het merk Maxus voldoet. Dit neemt niet weg dat elke erkende ombouwer verantwoordelijk blijft voor de technische en wettelijke correctheid van de specifieke configuratie per ombouwfiets. Alle opgegeven maten en gewichten vallen onder de verantwoordelijkheid van de bovengenoemde ombouwer en houden rekening met een 3% marge in nuttig laadvermogen zoals wettelijk bepaald. De uiteindelijke technische keuring en meetstaat van het voertuig zal bepalen wat het effectief nuttig laadvermogen is. Dit is ook afhankelijk van bijkomende opties en/of passagiers. Op de ombouwingen gelden ook de garantievoorwaarden van de ombouwer. De voorwaarden zijn terug te vinden op maxusmotors.be.

Bekijk de  
volledige  
brochure



# eDeliver3 - CC

# Rolluikkast

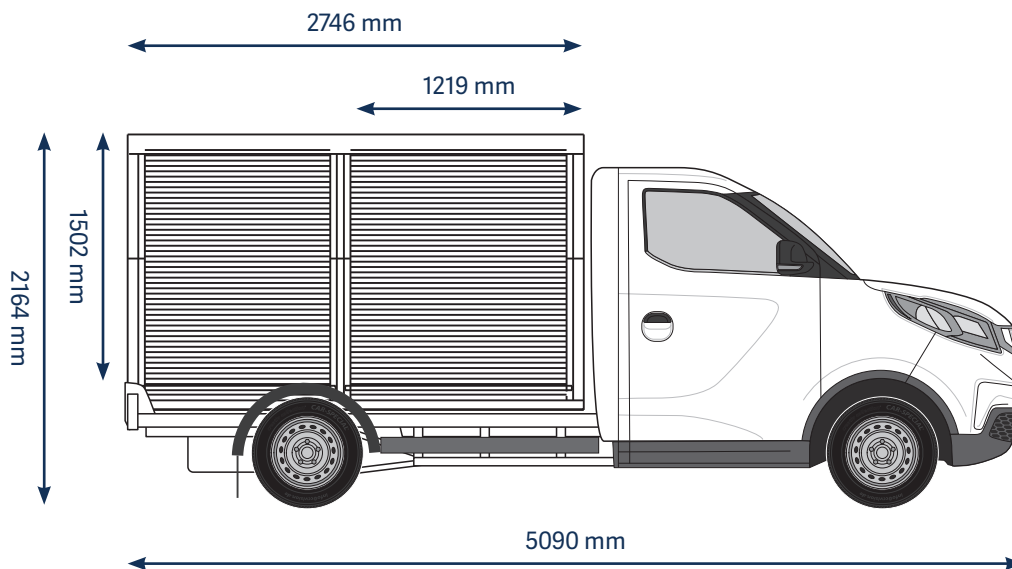

## Afmetingen opbouw (L x B x H)

Buitenkast:  
2746 x 1687 x 1502 mm

Binnenkast:  
2682 x 1600 x 1381 mm

## Gewichten

Totaal opbouwgewicht:  
+/- 335 kg

Nuttig laadvermogen  
zonder passagiers:  
+/- 770 kg

## Details van de opbouw

Delivery opbouwkast type meubelkast met 2 achterdeuren  
Aan beide zijken 2 rolluiken  
Alles afsluitbaar met sloten

Standaard voorzien met:

- Antislipvloer 15mm
- Fietsers bescherming
- Spatborden met spatlappen
- Interieur-, zij- en contourverlichting
- 3e stoplicht

## Opties

Belettering  
Trekhaak  
Signalisatie

Het standaard ombouwprogramma van Maxus is opgebouwd met de Maxus erkende leverancier ACT RESEARCH die aan de kwaliteitsvoorwaarden van het merk Maxus voldoet. Dit neemt niet weg dat elke erkende ombouwer verantwoordelijk blijft voor de technische en wettelijke correctheid van de specifieke configuratie per ombouwfiets. Alle opgegeven maten en gewichten vallen onder de verantwoordelijkheid van de bovengenoemde ombouwer en houden rekening met een 3% marge in nuttig laadvermogen zoals wettelijk bepaald. De uiteindelijke technische keuring en meetstaat van het voertuig zal bepalen wat het effectief nuttig laadvermogen is. Dit is ook afhankelijk van bijkomende opties en/of passagiers. Op de ombouwingen gelden ook de garantievorwaarden van de ombouwer. De voorwaarden zijn terug te vinden op maxusmotors.be.

Bekijk de  
volledige  
brochure



# eDeliver9 - CC - L3 - N1

## Open laadbak

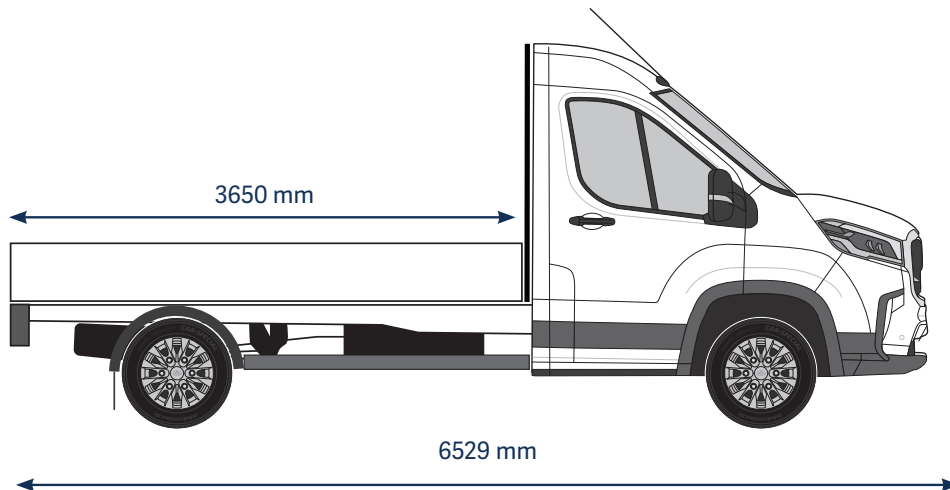

### Afmetingen opbouw (L x B x H)

Laadbak:  
3650 x 2080 x 400 mm

### Gewichten

Totaal opbouwgewicht:  
+/- 254 kg

Nuttig laadvermogen  
zonder passagiers N1/N2:  
+/- 1000 kg - +/- 1550 kg

### Details van de opbouw

- Aluminium laadbak met multiplex antislip vloer 15 mm incl. sjoorogen
- Zijschotten en achterklep in geanodiseerd aluminium, dikte 25 mm, hoogte 400 mm, neerklapbaar, afneembaar
- Cabinebeschermer in aluminium met rooster diameter 5 mm

### Ook beschikbaar

Deliver9 - L3

### Opties

Loofrekken  
Afdekzeil  
Koffer onderaan  
Gereedschapshouder

Signalisatie  
Belettering  
Trekhaak

Het standaard ombouwprogramma van Maxus is opgebouwd met de Maxus erkende leverancier MECELCAR die aan de kwaliteitsvoorwaarden van het merk Maxus voldoet. Dit neemt niet weg dat elke erkende ombouwer verantwoordelijk blijft voor de technische en wettelijke correctheid van de specifieke configuratie per ombouwfiets. Alle opgegeven maten en gewichten vallen onder de verantwoordelijkheid van de bovengenoemde ombouwer en houden rekening met een 3% marge in nuttig laadvermogen zoals wettelijk bepaald. De uiteindelijke technische keuring en meetstaat van het voertuig zal bepalen wat het effectief nuttig laadvermogen is. Dit is ook afhankelijk van bijkomende opties en/of passagiers. Op de ombouwingen gelden ook de garantievoorwaarden van de ombouwer. De voorwaarden zijn terug te vinden op maxusmotors.be.

Bekijk de  
volledige  
brochure



eDeliver9 - CC - L3 - N1

# Open laadbak met materiaalkoffer

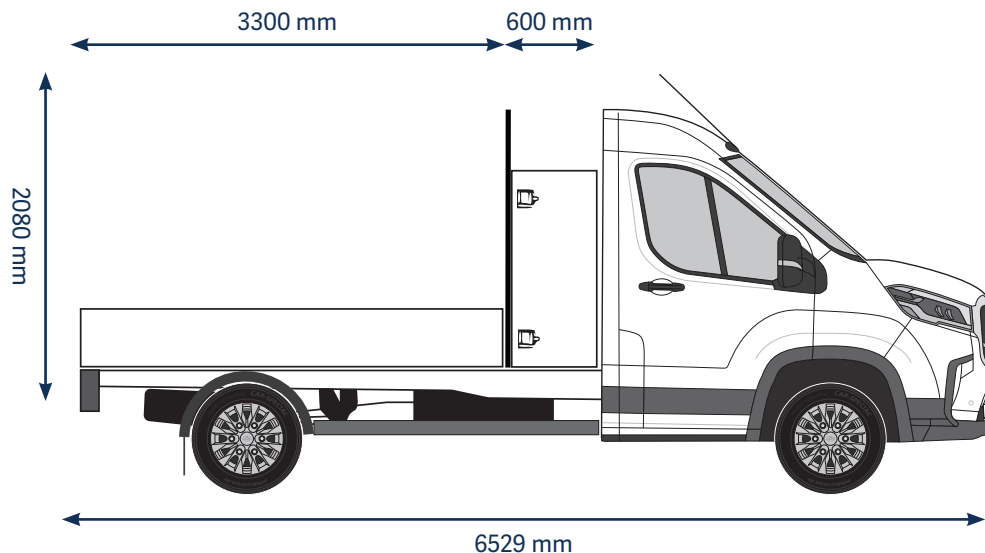

## Afmetingen opbouw (L x B x H)

Laadbak:  
3300 x 2080 x 400 mm

Materiaalkoffer:  
600 x 2000 x 1300 mm

## Gewichten

Totaal opbouwgewicht:  
+/- 327 kg

Nuttig laadvermogen  
zonder passagiers N1/N2:  
+/- 922 kg - +/- 1472 kg

## Details van de opbouw

- Aluminium laadbak met multiplex antislip vloer 15 mm incl. sjoegen
- Zijschotten en achterklep in geanodiseerd aluminium, dikte 25 mm, hoogte 400 mm, neerklapbaar, afneembaar
- Cabinebeschermer in aluminium met rooster diameter 5 mm
- Aluminium materiaalkoffer dikte 3 mm:
  - 2 zijdeuren
  - 2 RVS sloten per deur
  - 1 gasveer per deur
  - inclusief 1 legbord

## Ook beschikbaar

Deliver9

## Opties

Loofrekken achter en lateraal  
Afdekzeil  
Koffer onderaan  
Gereedschapshouder

Signalisatie  
Belettering  
Trekhaak

Het standaard ombouwprogramma van Maxus is opgebouwd met de Maxus erkende leverancier MECELCAR die aan de kwaliteitsvoorwaarden van het merk Maxus voldoet. Dit neemt niet weg dat elke erkende ombouwer verantwoordelijk blijft voor de technische en wettelijke correctheid van de specifieke configuratie per ombouwfiets. Alle opgegeven maten en gewichten vallen onder de verantwoordelijkheid van de bovengenoemde ombouwer en houden rekening met een 3% marge in nuttig laadvermogen zoals wettelijk bepaald. De uiteindelijke technische keuring en meetstaat van het voertuig zal bepalen wat het effectief nuttig laadvermogen is. Dit is ook afhankelijk van bijkomende opties en/of passagiers. Op de ombouwingen gelden ook de garantievoorzwaarden van de ombouwer. De voorwaarden zijn terug te vinden op maxusmotors.be.

Bekijk de  
volledige  
brochure



eDeliver9 - CC - L4 - N1

# Open laadbak met materiaalkoffer

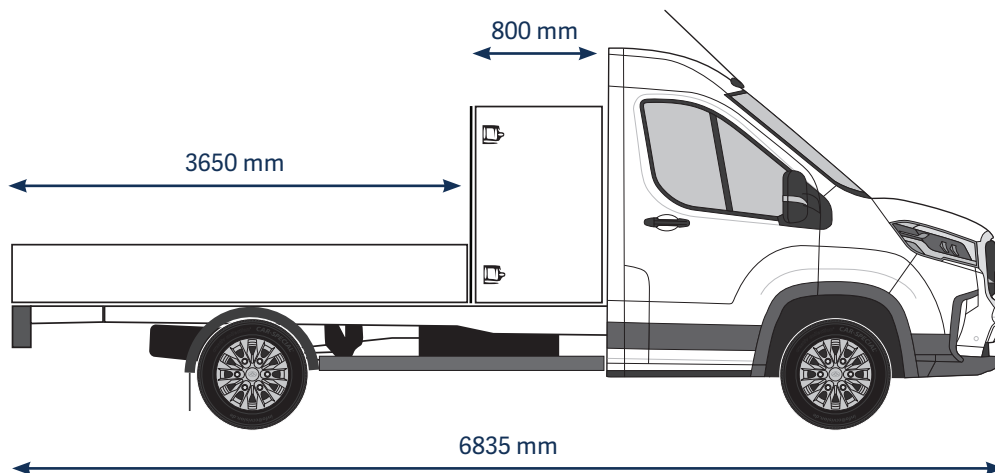

## Afmetingen opbouw (L x B x H)

Laadbak:  
3650 x 2080 x 400 mm

Materiaalkoffer:  
800 x 2000 x 1300 mm

## Gewichten

Totaal opbouwgewicht:  
+/-359 kg

Nuttig laadvermogen  
zonder passagiers:  
+/- 895 kg - +/- 1445 kg

## Details van de opbouw

- Aluminium laadbak met multiplex antislip vloer 15 mm incl. sjoorogen
- Zijschotten en achterklep in geanodiseerd aluminium, dikte 25 mm, hoogte 400 mm, neerklapbaar, afneembaar
- Cabinebeschermer in aluminium met rooster diameter 5 mm
- Aluminium materiaalkoffer dikte 3 mm:
  - 2 zijdeuren
  - 2 RVS sloten per deur
  - 1 gasveer per deur
  - Inclusief 1 legbord

## Ook beschikbaar

Deliver9

## Opties

Loofrekken  
Afdekzeil  
Koffer onderaan  
Gereedschapshouder

Signalisatie  
Belettering  
Trekhaak

Het standaard ombouwprogramma van Maxus is opgebouwd met de Maxus erkende leverancier MECELCAR die aan de kwaliteitsvoorwaarden van het merk Maxus voldoet. Dit neemt niet weg dat elke erkende ombouwer verantwoordelijk blijft voor de technische en wettelijke correctheid van de specifieke configuratie per ombouwfiets. Alle opgegeven maten en gewichten vallen onder de verantwoordelijkheid van de bovengenoemde ombouwer en houden rekening met een 3% marge in nuttig laadvermogen zoals wettelijk bepaald. De uiteindelijke technische keuring en meetstaat van het voertuig zal bepalen wat het effectief nuttig laadvermogen is. Dit is ook afhankelijk van bijkomende opties en/of passagiers. Op de ombouwingen gelden ook de garantievoorzwaarden van de ombouwer. De voorwaarden zijn terug te vinden op maxusmotors.be.

Bekijk de  
volledige  
brochure



# eDeliver9 - CC - L3 - N1 Kipper

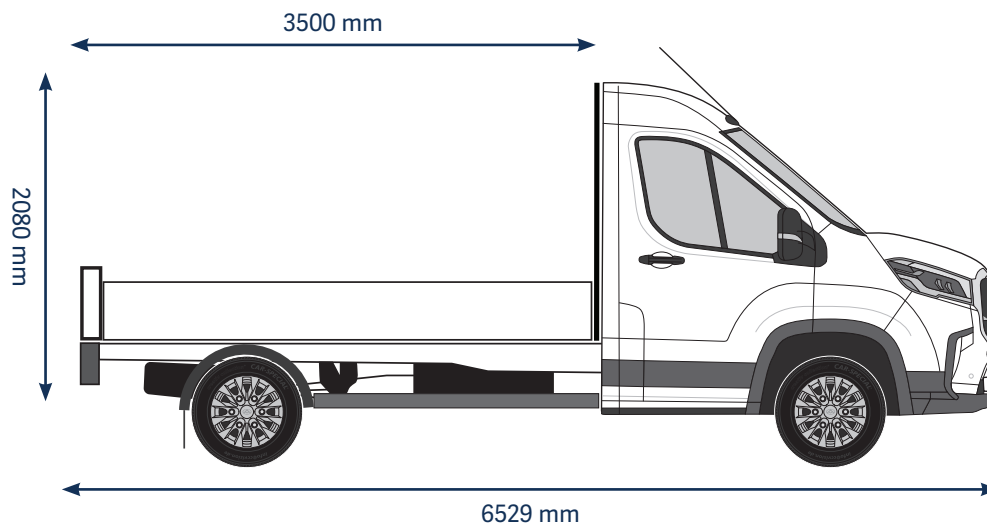

## Afmetingen opbouw (L x B x H)

Kipper:  
3500 x 2080 x 400 mm

## Gewichten

Totaal opbouwgewicht:  
+/- 380 kg

Nuttig laadvermogen  
zonder passagiers N1/N2:  
+/- 871 kg - +/- 1421 kg

## Details van de opbouw

- Volledig Aluminium kipper, bodem van de kipper in kwaliteitsvolle aluminiumplaat : 5083 H16 dikte 3,5 mm
- Zijschotten en achterklep in geëxtrudeerd aluminium, dubbele wand boven- en onderaan dikte 2,8 mm, enkele wand dikte 3,5 mm in het midden, hoogte 400 mm, neerklapbaar, afneembaar
- Cabinebeschermer in aluminium met rooster diameter 5 mm

## Ook beschikbaar

Deliver9

## Opties

Loofrekken achter en lateraal  
Afdekzeil  
Koffer onderaan  
Gereedschapshouder

Signalisatie  
Belettering  
Trekhaak

Het standaard ombouwprogramma van Maxus is opgebouwd met de Maxus erkende leverancier MECELCAR die aan de kwaliteitsvoorwaarden van het merk Maxus voldoet. Dit neemt niet weg dat elke erkende ombouwer verantwoordelijk blijft voor de technische en wettelijke correctheid van de specifieke configuratie per ombouwfiets. Alle opgegeven maten en gewichten vallen onder de verantwoordelijkheid van de bovengenoemde ombouwer en houden rekening met een 3% marge in nuttig laadvermogen zoals wettelijk bepaald. De uiteindelijke technische keuring en meetstaat van het voertuig zal bepalen wat het effectief nuttig laadvermogen is. Dit is ook afhankelijk van bijkomende opties en/of passagiers. Op de ombouwingen gelden ook de garantievorwaarden van de ombouwer. De voorwaarden zijn terug te vinden op maxusmotors.be.

Bekijk de  
volledige  
brochure



eDeliver9 - CC - L3 - N1

# Kipper met materiaalkoffer

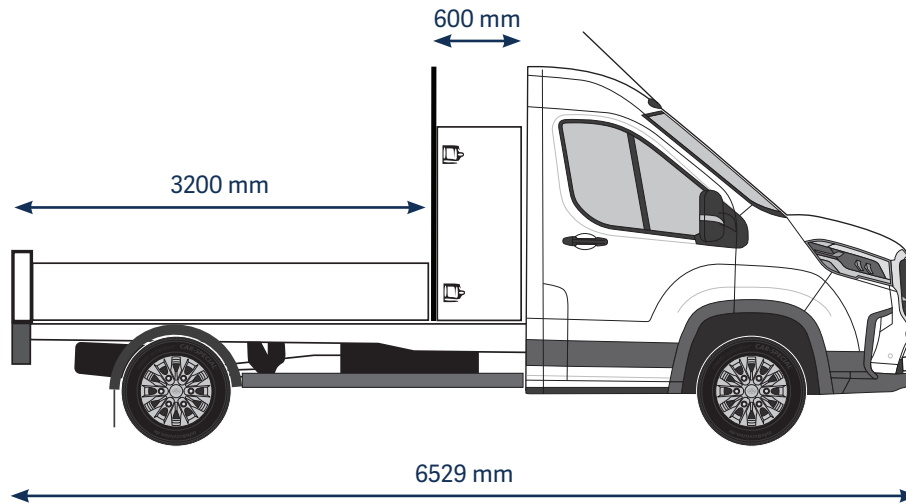

## Afmetingen opbouw (L x B x H)

Kipper:  
3200 x 2080 x 400 mm

Materiaalkoffer:  
600 x 200 x 1300 mm

## Gewichten

Totaal opbouwgewicht:  
+/- 462 kg

Nuttig laadvermogen  
zonder passagiers N1/N2:  
+/- 783 kg - +/- 1330 kg

## Details van de opbouw

- Volledig Aluminium kipper, bodem in kwaliteitsvolle aluminiumplaat: 5083 H16 dikte 3,5 mm
- Zijschotten en achterklep in geëxtrudeerd aluminium, dubbele wand boven- en onderaan dikte 2,8 mm, enkele wand dikte 3,5 mm in het midden, hoogte 400 mm, neerklapbaar, afneembaar
- Cabinebeschermer in aluminium met rooster diameter 5 mm
- Aluminium materiaalkoffer dikte 3 mm:
  - 2 deuren met afdichting
  - 2 RVS sloten per deur
  - 1 gasveer per deur
  - Legplank

## Opties

Loofrekken  
Afdekzeil  
Koffer onderaan  
Gereedschapshouder

Signalisatie  
Belettering  
Trekhaak

Het standaard ombouwprogramma van Maxus is opgebouwd met de Maxus erkende leverancier MECELCAR die aan de kwaliteitsvoorwaarden van het merk Maxus voldoet. Dit neemt niet weg dat elke erkende ombouwer verantwoordelijk blijft voor de technische en wettelijke correctheid van de specifieke configuratie per ombouwfiets. Alle opgegeven maten en gewichten vallen onder de verantwoordelijkheid van de bovengenoemde ombouwer en houden rekening met een 3% marge in nuttig laadvermogen zoals wettelijk bepaald. De uiteindelijke technische keuring en meetstaat van het voertuig zal bepalen wat het effectief nuttig laadvermogen is. Dit is ook afhankelijk van bijkomende opties en/of passagiers. Op de ombouwingen gelden ook de garantievoorzwaarden van de ombouwer. De voorwaarden zijn terug te vinden op maxusmotors.be.

Bekijk de  
volledige  
brochure



eDeliver9 - CC - L4 - N1

# Kipper met materiaalkoffer

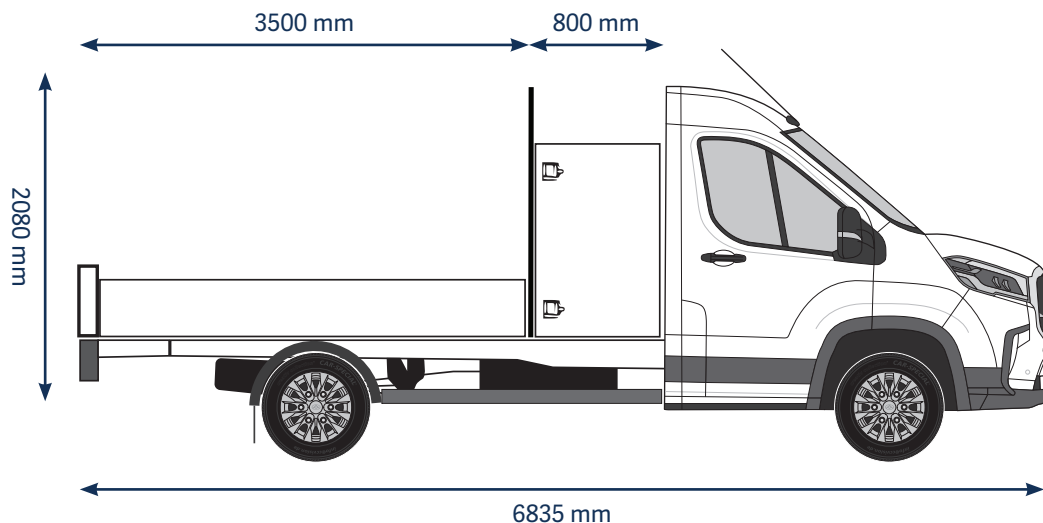

## Afmetingen opbouw (L x B x H)

Kipper:  
3500 x 2080 x 400 mm

Materiaalkoffer tegen  
cabine:  
800 x 2000 x 1300 mm

## Gewichten

Totaal opbouwgewicht:  
+/- 485 kg

Nuttig laadvermogen  
zonder passagiers N1/N2:  
+/- 756 kg - +/- 1306 kg

## Details van de opbouw

- Volledig Aluminium kipper, bodem in kwaliteitsvolle aluminiumplaat: 5083 H16 dikte 3,5 mm
- Zijschotten en achterklep in geëxtrudeerd aluminium, dubbele wand boven- en onderaan dikte 2,8 mm, enkele wand dikte 3,5 mm in het midden, hoogte 400 mm, neerklapbaar, afneembaar
- Cabinebeschermer in aluminium met rooster diameter 5 mm
- Aluminium materiaalkoffer dikte 3 mm:
  - 2 deuren met afdichting
  - 2 RVS sloten per deur
  - 1 gasveer per deur
  - legplank

## Ook beschikbaar

Deliver9

## Opties

Loofrekken achter en lateraal  
Afdekzeil  
Koffer onderaan  
Gereedschapshouder

Signalisatie  
Belettering  
Trekhaak

Het standaard ombouwprogramma van Maxus is opgebouwd met de Maxus erkende leverancier MECELCAR die aan de kwaliteitsvoorwaarden van het merk Maxus voldoet. Dit neemt niet weg dat elke erkende ombouwer verantwoordelijk blijft voor de technische en wettelijke correctheid van de specifieke configuratie per ombouw. Alle opgegeven maten en gewichten vallen onder de verantwoordelijkheid van de bovengenoemde ombouwer en houden rekening met een 3% marge in nuttig laadvermogen zoals wettelijk bepaald. De uiteindelijke technische keuring en meetstaat van het voertuig zal bepalen wat het effectief nuttig laadvermogen is. Dit is ook afhankelijk van bijkomende opties en/of passagiers. Op de ombouwingen gelden ook de garantievorwaarden van de ombouwer. De voorwaarden zijn terug te vinden op maxusmotors.be.

Bekijk de  
volledige  
brochure





eDeliver9 - CC - L3 - N1

# eCoVan Ultra Light



MAXUS

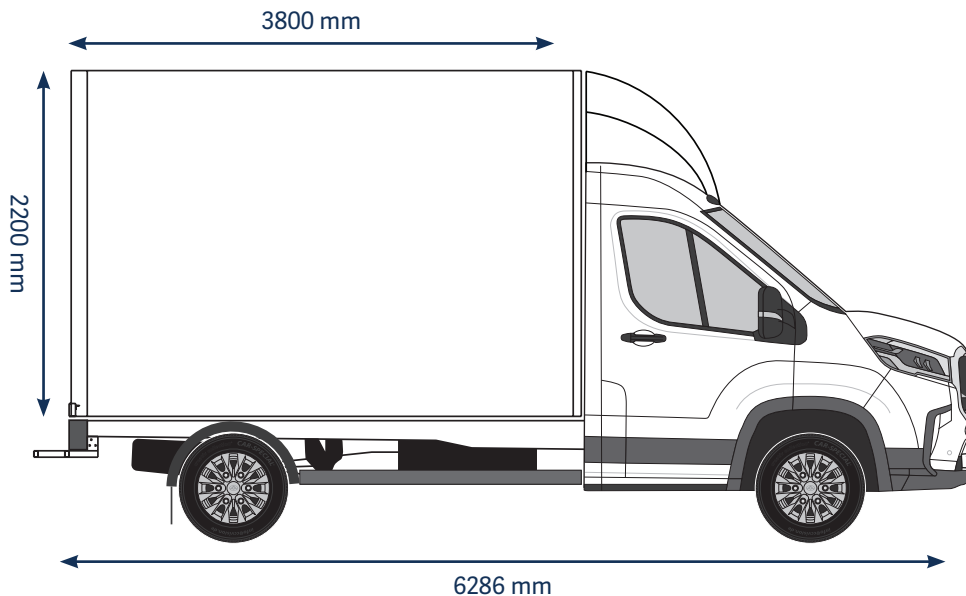

## Afmetingen opbouw (L x B x H)

Buitenkast:  
3800 x 2200 x 2200 mm

Binnenkast:  
3758 x 2126 x 2066 mm

## Gewichten

Totaal opbouwgewicht:  
+/- 371 kg

Nuttig laadvermogen  
zonder passagiers N1/N2:  
+/- 974 kg - +/- 1524 kg

## Details van de opbouw

Ecovan Ultra Light sandwichpanelen meubelkast met:

- Kunststof antislipvloer 30mm
- 1 airlinerail bindrail ingewerkt in de wand
- Dakspoiler
- Fietsersbescherming
- Opstaptrede achteraan
- Spatborden met spatlappen
- Interieur-, zij- en contourverlichting
- 3e stoplicht

## Ook beschikbaar

eDeliver9 - CC - L3 - N2  
(MTM 4050 kg)  
Deliver9

## Opties

Zijdeur (met opstap)  
Laadbrug  
Toegangstrap  
Extra airlinerail

Trekhaak  
Signalisatie  
Belettering

Het standaard ombouwprogramma van Maxus is opgebouwd met de Maxus erkende leverancier ACT RESEARCH die aan de kwaliteitsvoorwaarden van het merk Maxus voldoet. Dit neemt niet weg dat elke erkende ombouwer verantwoordelijk blijft voor de technische en wettelijke correctheid van de specifieke configuratie per ombouwfiets. Alle opgegeven maten en gewichten vallen onder de verantwoordelijkheid van de bovengenoemde ombouwer en houden rekening met een 3% marge in nuttig laadvermogen zoals wettelijk bepaald. De uiteindelijke technische keuring en meetstaat van het voertuig zal bepalen wat het effectief nuttig laadvermogen is. Dit is ook afhankelijk van bijkomende opties en/of passagiers. Op de ombouwingen gelden ook de garantievoorzwaarden van de ombouwer. De voorwaarden zijn terug te vinden op maxusmotors.be.

Bekijk de  
volledige  
brochure



# eDeliver9 - CC - L4 - N1 eCoVan Ultra Light

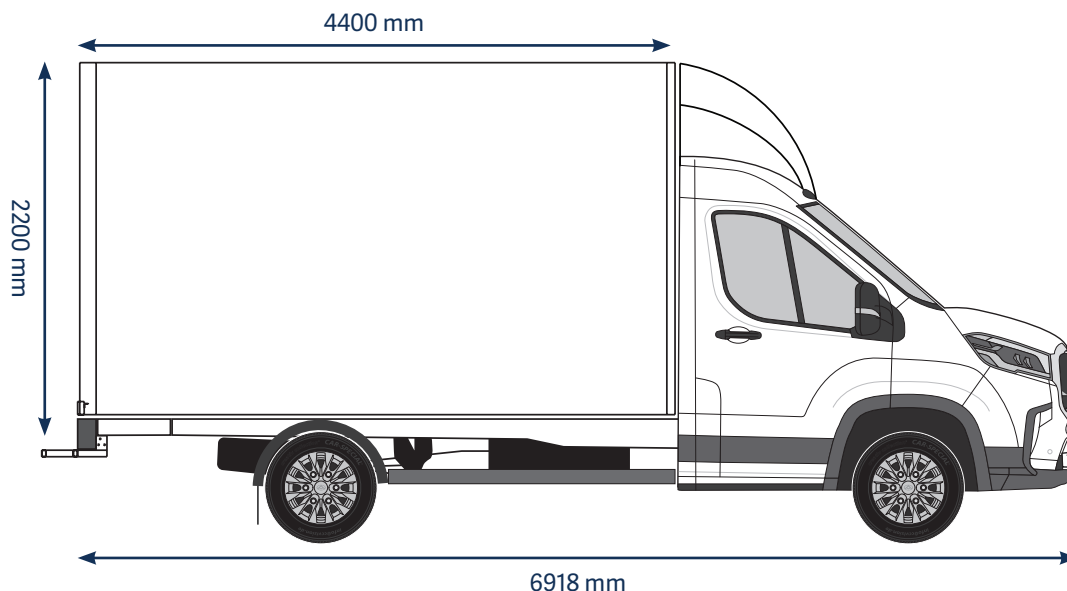

## Afmetingen opbouw (L x B x H)

Buitenkast:  
4400 x 2200 x 2200 mm

Binnenkast:  
4347 x 2126 x 2063 mm

## Gewichten

Totaal opbouwgewicht:  
+/- 421 kg

Nuttig laadvermogen  
zonder passagiers N1/N2:  
+/- 914 kg - +/- 1473 kg

## Details van de opbouw

Ecovan Ultra Light sandwichpanelen meubelkast met:

- Kunststof antislipvloer 30mm
- 1 airlinerail bindrail ingewerkt in de wand
- Dakspoiler
- Fietsers bescherming
- Opstaptrede achteraan
- Spatborden met spatlappen
- Interieur-, zij- en contourverlichting
- 3e stoplicht

## Ook beschikbaar

eDeliver9 - CC - L4 - N2  
(MTM 4050 kg)  
Deliver9

## Opties

Zijdeur (met opstap)  
Laadbrug  
Toegangstrap  
Extra airlinerail

Trekhaak  
Signalisatie  
Belettering

Het standaard ombouwprogramma van Maxus is opgebouwd met de Maxus erkende leverancier ACT RESEARCH die aan de kwaliteitsvoorwaarden van het merk Maxus voldoet. Dit neemt niet weg dat elke erkende ombouwer verantwoordelijk blijft voor de technische en wettelijke correctheid van de specifieke configuratie per ombouwfiets. Alle opgegeven maten en gewichten vallen onder de verantwoordelijkheid van de bovengenoemde ombouwer en houden rekening met een 3% marge in nuttig laadvermogen zoals wettelijk bepaald. De uiteindelijke technische keuring en meetstaat van het voertuig zal bepalen wat het effectief nuttig laadvermogen is. Dit is ook afhankelijk van bijkomende opties en/of passagiers. Op de ombouwingen gelden ook de garantievoorzwaarden van de ombouwer. De voorwaarden zijn terug te vinden op maxusmotors.be.

Bekijk de  
volledige  
brochure



# eDeliver9 - PV - L3H2 72 kWh Minibus (8+1)



## Gewichten

Totaal opbouwgewicht:  
212 kg

## Details van de ombouw

- Ramenpakket rondom voertuig
- 6 stoelen met geïntegreerde gordels
- Vloer met 6 rails
- Extra handvat aan de B-stijl
- Dakhemel afgewerkt in Polytex

## Ook beschikbaar

Deliver9 H2

## Opties

Hemelafwerking Luxury in stof met verlichting  
Opstaptrede aan schuifdeur  
Klimaatcontrole passagiersruimte  
Belettering

Het standaard ombouwprogramma van Maxus is opgebouwd met de Maxus erkende leverancier Q MOBILITY die aan de kwaliteitsvoorwaarden van het merk Maxus voldoet. Dit neemt niet weg dat elke erkende ombouwer verantwoordelijk blijft voor de technische en wettelijke correctheid van de specifieke configuratie per ombouwfiets. Alle opgegeven maten en gewichten vallen onder de verantwoordelijkheid van de bovengenoemde ombouwer en houden rekening met een 3% marge in nuttig laadvermogen zoals wettelijk bepaald. De uiteindelijke technische keuring en meetstaat van het voertuig zal bepalen wat het effectief nuttig laadvermogen is. Dit is ook afhankelijk van bijkomende opties en/of passagiers. Op de ombouwingen gelden ook de garantievorwaarden van de ombouwer. De voorwaarden zijn terug te vinden op maxusmotors.be.

Bekijk de  
volledige  
brochure



eDeliver9 - PV - L3H3 72 kWh

# Handicar rolstoelvervoer



## Gewichten

Totaal opbouwgewicht:  
259 kg

## Details van de ombouw

- Ramenpakket rondom voertuig
- 6 stoelen met geïntegreerde gordels
- Vloer met 8 rails voor fixatie stoel/rolstoel
- 2 sets vergrendelingsgordels voor rolstoelen
- Oprijplank achteraan voor rolstoel
- Vast zijopstap aan schuifdeur
- Extra handvat aan de B-stijl
- Dakhemel afgewerkt in Polytex

## Ook beschikbaar

Deliver9 H2

## Opties

Hydr. Rolstoellift 400 kg  
Hemelafwerking Luxury in stof met verlichting  
Set extra vergrendelingsgordels voor extra rolstoel  
Klimaatcontrole passagiersruimte  
Belettering

Het standaard ombouwprogramma van Maxus is opgebouwd met de Maxus erkende leverancier Q MOBILITY die aan de kwaliteitsvoorwaarden van het merk Maxus voldoet. Dit neemt niet weg dat elke erkende ombouwer verantwoordelijk blijft voor de technische en wettelijke correctheid van de specifieke configuratie per ombouwfiets. Alle opgegeven maten en gewichten vallen onder de verantwoordelijkheid van de bovengenoemde ombouwer en houden rekening met een 3% marge in nuttig laadvermogen zoals wettelijk bepaald. De uiteindelijke technische keuring en meetstaat van het voertuig zal bepalen wat het effectief nuttig laadvermogen is. Dit is ook afhankelijk van bijkomende opties en/of passagiers. Op de ombouwingen gelden ook de garantievoorzwaarden van de ombouwer. De voorwaarden zijn terug te vinden op maxusmotors.be.

Bekijk de  
volledige  
brochure





# MAXUS

## Garantie

- De garantie op de ombouw loopt bij de erkende ombouwpartner. De garantie is geldig op alle conversies met uitzondering van laadbrug of rolstoellift.
- De garantie op het voertuig wordt aangeboden door Maxus. 5 jaar Maxus fabrieksgarantie (m.u.v. Deliver9 en EH300) - 8 jaar batterijgarantie.

**Meer informatie** op [maxusmotors.be](http://maxusmotors.be)



**5 JAAR GARANTIE**  
tot max. 100.000 km

**8 JAAR BATTERIJ GARANTIE**  
tot max. 160.000 km

Maxomotive N.V., Pierstraat 229, B-2550 Kontich  
[www.maxusmotors.be](http://www.maxusmotors.be)

Milieu-informatie (K.B. 19.03.2004.) Alle specificaties kunnen zonder voorafgaande kennisgeving gewijzigd worden. Niet contractuele foto's.  
Ondernemingsnummer: BE 0430 801 744. BELFIUS IBAN BE18 5513 3884 0065- BIC: GKCCBEBB

 **GEEF VOORRANG AAN VEILIGHEID.**